

**IMPORTANTE: Refrigerante R32 con classe di sicurezza A2L**  
 (Secondo norme SN EN 378-1 concentrazione max 0.061 kg/m<sup>3</sup>)

# RZASG-125L8Y

## FDA-125A



Condotte frigo:

- liquido	3/8 "
- gas	5/8 "
refrigerante	R-32
Impianto riempito fino a	30 m
Quantità di ricarica da 30 m:	35 gr/m
dislivello max	30 m



Collegamento elettrico  
separato per ventilatore unità  
interna  
Da eseguire secondo le  
normative locali  
Alimentazione:  
230V / 50Hz  
( a carico dell'elettricista)

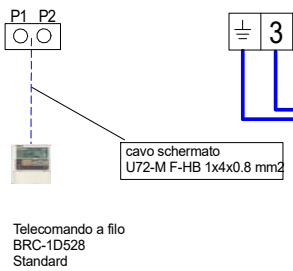

Cavo di collegamento /di comunicazione 4x 1.5mm<sup>2</sup>

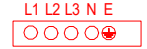
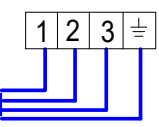

Collegamento elettrico:  
Da eseguire secondo le normative locali!

Alimentazione:  
3 x 400 V / 50 Hz

Prevedere un interruttore separato per l'impianto!

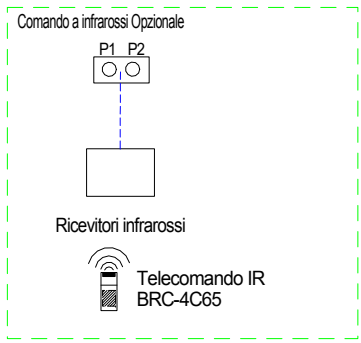

<b>Unità esterna</b>	<b>RZASG-125L8Y</b>
<b>Potenza frigo max.</b>	<b>12.0 kW</b>
<b>Quantità refrigerante</b>	<b>2.6 kg</b>
<b>Lunghezza Massima</b>	<b>50 M</b>
<b>Fusibile</b>	<b>16A ret.</b>

## RZASG-125 + FDA-125 schema di principio